

ELZAB¹⁹⁶⁹
made in biznes

SZYBKI START

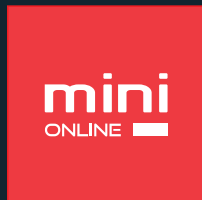

ZAWARTOŚĆ OPAKOWANIA

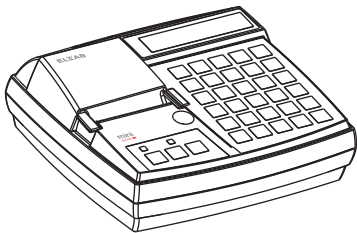

szybki
start

książka
kasy
rejestrującej



zasilacz sieciowy 12V/1,0A

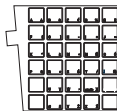
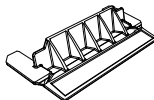
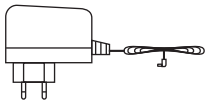

maskownica
wyjścia papieru

dotatkowa
wkładka
klawiatury



podgląd paragonu



wymienny opis klawiatury



prosta i szybka wymiana papieru (easy load)



papier
termiczny
40 m.

Niniejsza instrukcja, nie może być kopiowana i modyfikowana, zarówno w całości, jak i we fragmentach, bez pisemnej zgody ELZAB SA

1. WŁĄCZENIE KASY	2 - 3
2. FUNKCJE KLAWIATURY	4 - 7
3. SPRZEDAŻ	8 - 9
4. TRYB KOMPUTEROWY	10 - 11
5. TRYB ECR	12 - 17
6. SPRZEDAŻ Z UŻYCIEM WAGI	18
7. SPRZEDAŻ Z UŻYCIEM KLAWISZA SZYBKIEJ SPRZEDAŻY	19
8. KASOWANIE POZYCJI PARAGONOWEJ	20 - 21
9. ANULOWANIE PARAGONU	22
10. WYMIANA PAPIERU	23
11. WYMIENNE WKŁADKI Z OPISEM KLAWIATURY	24

Szczegółowy opis wszystkich funkcji kasy zawiera pełna instrukcja obsługi, której aktualna wersja znajduje się na stronach producenta www.elzab.com.pl

1. WŁĄCZENIE KASY

**sygnalizacja podłączenia
zasilania zewnętrznego**

**sygnalizacja braku wystania
dokumentów do repozytorium**

**klawisz włączania
i wyłączania kasy**

**klawisz podglądu
paragonu**

klawisz wysuwania papieru

**wyświetlania
statusu kasy**
(opis symboli poniżej)

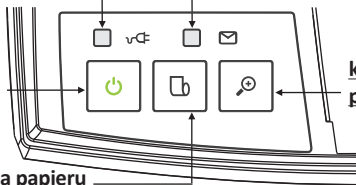

LAN U podłączenie do sieci LAN,
urządzenia USB

INT in! dostęp lub brak dostępu
do internetu

BAT3 poziom naładowania
akumulatora (1-5)

ŁAD+ zasilanie z sieci,
ładowanie akumulatora

X błąd przesyłu danych
do repozytorium

W5 G3 BT połączenia bezprzewodowe
wraz z siłą sygnału (1-5, 0-5)

W? G? B? brak/błąd połączenia
bezprowodowego

W! G! B! WiFi/GPRS/Bluetooth

POB.AKT. pobieranie aktualizacji



wyłączenie kasy wymaga naciśnięcia klawisza przez czas
powyżej sekundy

**1. PO WŁĄCZENIU KASY I WYŚWIETLeniu SIĘ KOMUNIKATU, NALEŻY WPISAĆ
HASŁO**

PODAJ HASŁO KASJERA:



h a s ł o i d e n t y f i k u j e u z y t k o w n i k a

2. PRAWIDŁOWO WPISANE HASŁO SYGNALIZUJE DŹWIĘK I POJAWIENIE SIĘ INFORMACJI NA WYŚWIETLACZU KASY

ZALOGOWANO KASJERA:
JANINA

3. PRZYCISKAMY DOWOLNY KLAWISZ

TRYB SPRZEDAŻY
KASJER NR 1

4. JEŻELI KASJER NIE MA OTWARTEJ ZMIANY, TO POJAWI SIĘ EKRA
N WPROWADZENIA STANU POCZĄTKOWEGO GOTÓWKI W SZUFLADZIE.

WPŁATA POCZĄTKOWA
0,00

wpisujemy sumę pieniędzy w szufladzie



naciśnij

KASA GOTOWA DO PRACY !



jeżeli hasło zostanie wprowadzone nieprawidłowo pojawi się komunikat

BRAK DANYCH KASJERA



powrót do ekranu "podaj hasło kasjera" następuje przez naciśnięcie



+



przykład



- zwrot opakowań



- wybór płatności



- płatność gotówką



wybór waluty



1



2



naciśnij i przytrzymaj

naciśnij

klawisze zdefiniowane



- włączenie kasjera



- raport dobowy



- wyłączenie kasjera



- raport miesięczny za miesiąc poprzedni

przykład



- wpłata do kasy



- koniec zmiany kasjera



- wypłata z kasy



- zestaw raportów



raport dobowy



1



2

naciśnij i przytrzymaj

naciśnij



- raport szczegółowy sprzedaży



- raport sprzedaży wg grup



- włączenie
i wyłączenie kasy



- wysuwanie
papieru



- podgląd wydrukowanych pozycji paragonowych lub
- wyświetlenie statusu kasy, w celu sprawdzenia m.in.
siły sygnału w komunikacji bezprzewodowej,
dostępu do internetu

WEJŚCIE DO MENU

naciśnij i przytrzymaj



naciśnij



FUNKCJE
1 FUNKCJE KASJERA



klawisze służące do
poruszania się po
menu kasy

FUNKCJE

klawisze definiowalne, można do nich przypisać funkcje, towar, płatność lub walutę oraz rabat lub narzut



klawisze używane jako kod, rabat i funkcja czyszc



z użyciem klawiszy wyboru jako płatność i narzut



klawisz rezygnacji z funkcji



z użyciem klawisza wyboru jako płatność



klawisze używane podczas sprzedaży do wprowadzania ilości i ceny



z użyciem klawiszy wyboru płatność gotówką, zwrot opakowań i waluta



klawisze wyboru "prawy", "lewy"

prawa strona klawisza



lewa strona klawisza



środek klawisza



KLAWIATURY

strzałki służą do poruszania się po bazie towarowej lub menu oraz przejścia do wprowadzania dużych lub małych liter w polu tekstowym



otwarcie szuflady
wyszukiwanie towaru po nazwie



razem podsuma

razem strzałki poziome

razem zegar



← zatwierdź

plu numer towaru

menu lista funkcji kasy, z lewym klawiszem wyboru



klawisze alfanumeryczne

klawisze literowe:

- do wyszukiwania towaru po nazwie
- do definiowania jako towar

klawisze cyfrowe:

- do wprowadzania numeru towaru, ceny i ilości



z użyciem prawego klawisza wyboru

można:

- wst. kasjera
- wst. kasjera
- wpłacać do kasy
- wyptacać z kasy
- wykonać raporty:
- dobowy
- miesięczny
- grup
- kasjera
- zestaw
- sprzedaży
- raportów

3. SPRZEDAŻ

**KASA JEST WYPOSAŻONA W DWA SPOSOBY SPRZEDAŻY
NAZYWANE**



TRYB KOMPUTEROWY - ustawiony fabrycznie

**NAJLEPIEJ SPRAWDZA SIĘ PRZY PIERWSZYM
KONTAKCIE Z KASĄ:**

- **UMOŻLIWIA ŁATWE PRZEGLĄDANIE BAZY TOWAROWEJ**
- **NIE WYMAGA OD UŻYTKOWNIKA PEŁNEJ ZNAJOMOŚCI
BAZY TOWAROWEJ PO NUMERACH**
- **PROWADZI UŻYTKOWNIKA W TRAKCIE SPRZEDAŻY**





TRYB ECR

KIEROWANY DO UŻYTKOWNIKÓW ZAAWANSOWANYCH:

- **POZWALA SZYBCIEJ PRACOWAĆ NA KASIE**
- **DOWOLNA KOLEJNOŚĆ WPROWADZANIA W CZASIE SPRZEDAŻY
ILOŚCI, CENY ORAZ NR TOWARU [plu]**
- **WYMAGA ZNAJOMOŚCI BAZY TOWAROWEJ PO NUMERACH**

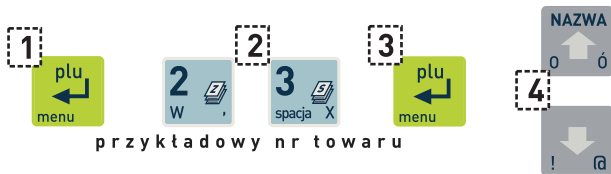
 jeżeli włączony jest tryb ECR, można przejść chwilowo do trybu komputerowego w następujący sposób:



 aktualnie używany sposób sprzedaży, można rozpoznać następująco:

Komputerowy



0001 GRUSZKI

Ecr



1

4. TRYB KOMPUTEROWY

W CZASIE SPRZEDAŻY OBOWIĄZUJE USTALONA KOLEJNOŚĆ:

- WYBÓR TOWARU
- CENA (odczytana z bazy lub wpisana z klawiatury)
- ILOŚĆ (jednostkowa lub wpisana z klawiatury lub wagi)
- PODSUMA I ZAKOŃCZENIE PARAGONU

PRZYKŁAD SPRZEDAŻY W TRYBIE KOMPUTEROWYM

1. WYBÓR TOWARU



0001 GRUSZKI

2. ZATWIERDZENIE WYBRANEGO TOWARU



0001 GRUSZKI

1,000 kg

2,00

3. WYDRUK POZYCJI PARAGONOWEJ



1. GRUSZKI

1,000 kg

2,00

4. PODSUMA



1 P. SUMA PLN	2,00
GOTÓWKA PLN	2,00

5. ZAKOŃCZENIE PARAGONU



METODY WYBORU TOWARU

■ WPISANIE NUMERU TOWARU

przykład 



przeглядanie za pomocą strzałek



■ WPISANIE NAZWY TOWARU

przykład 

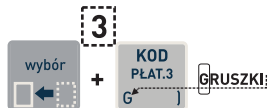

pierwsza litera nazwy

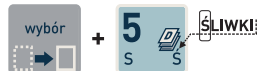

5. TRYB ECR

PRZYKŁAD SPRZEDAŻY W TRYBIE ECR

1. ILOŚĆ JEDNOSTKOWA, CENA Z BAZY

-wpisujemy numer towaru i naciskamy klawisz [plu]



1



2



po naciśnięciu klawisza [plu] następuje wydruk pozycji sprzedaży i wyświetlenie:

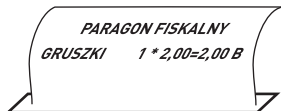

1. GRUSZKI	
1,000 kg	2,00

2. ILOŚĆ RÓŻNA OD JEDNOSTKOWEJ, CENA Z BAZY

-wpisujemy ilość, naciskamy klawisz [ILOŚĆ], następnie wpisujemy numer towaru i naciskamy klawisz [plu]

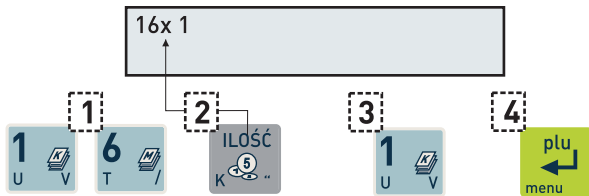

po naciśnięciu klawisza [plu] następuje wydruk pozycji sprzedaży i wyświetlenie:

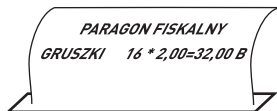

1.GRUSZKI	
16,000 kg	32,00

3.ZMIENNA CENA, ILOŚĆ JEDNOSTKOWA

-wpisujemy cenę,naciskamy klawisz [CENA], następnie numer towaru i naciskamy klawisz [plu]

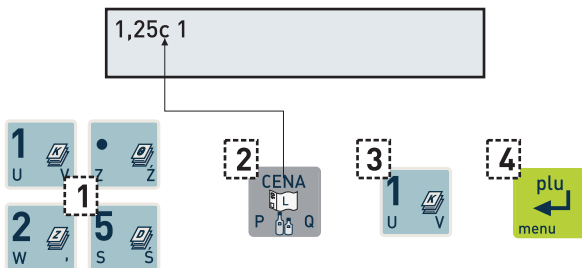

po naciśnięciu klawisza [plu] następuje wydruk pozycji sprzedaży i wyświetlenie:

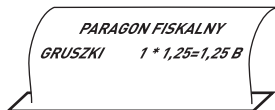

1.GRUSZKI	1,25
1,000 kg	

4. ILOŚĆ RÓŻNA OD JEDNOSTKOWEJ, ZMIENNA CENA

-wpisujemy ilość, naciskamy klawisz [ILOŚĆ], następnie wpisujemy cenę i naciskamy klawisz [CENA]. Kończymy wpisaniem numeru towaru i naciśnięciem klawisza [plu]

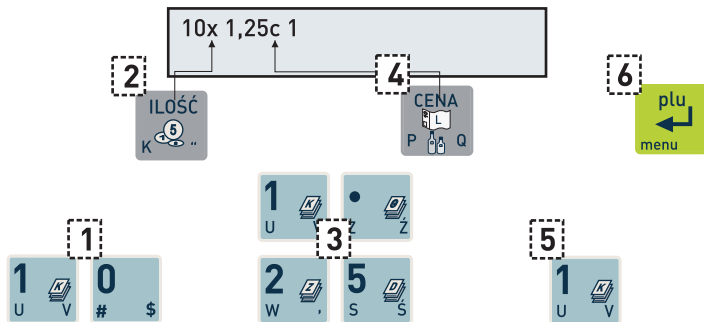

po naciśnięciu klawisza [plu] następuje wydruk pozycji sprzedaży i wyświetlenie:

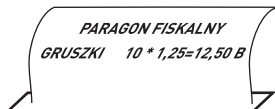

1.GRUSZKI	
10,000 kg	12,50

5. MOŻLIWE JEST RÓWNIŻ NACIŚNIĘCIE KLAWISZA ILOŚĆ, CENA, PLU I WPROWADZENIE ODPOWIEDNIH CYFR W INNEJ KOLEJNOŚCI

- naciskamy klawisz [ILOŚĆ], wpisujemy ilość, następnie naciskamy klawisz [CENA] i wpisujemy cenę. Kończymy przez naciśnięcie klawisza [plu] i wpisanie numeru towaru.

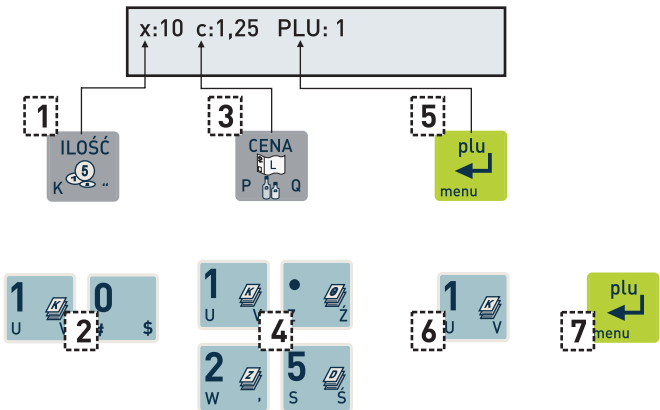

KOLEJNOŚĆ WPROWADZANIA ILOŚCI I CENY JEST USTALONA TYLKO WTEDY, JEŻELI DO WYBORU TOWARU UŻYJEMY KLAWISZA ZDEFINIOWANEGO JAKO TOWAR.

przykład

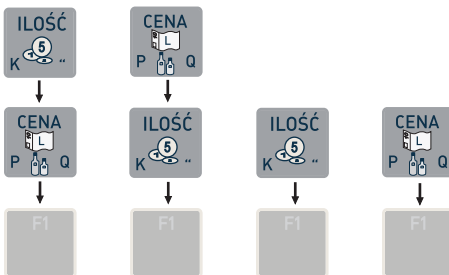

6. SPRZEDAŻ TOWARU Z UŻYCIEM WAGI

 tryb komputerowy

1. WYBÓR I ZATWIERDZENIE TOWARU



0001 GRUSZKI	2,00
1,000 kg	



2. ODCZYT Z WAGI I WYDRUK POZYCJI PARAGONOWEJ



1. GRUSZKI	3,00
1,500 kg	



jeżeli chcemy skorzystać z funkcji doważania, używamy następujących klawiszy:



aby odczytać wagę w trybie ECR należy nacisnąć:



7. SPRZEDAŻ Z UŻYCIEM KLAWISZA SZYBKIEJ SPRZEDAŻY



warunkiem jest zdefiniowanie klawisza jako towar

- przykład
- po naciśnięciu zdefiniowanego klawisza towar zostanie wybrany lub sprzedany, a paragon może zostać zamknięty



1. GRUSZKI	
1,000 kg	2,00

lub:

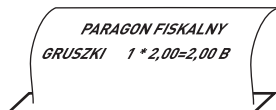

lub:

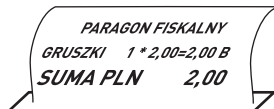

- jeżeli cena niezdefiniowana to należy wprowadzić cenę



1. GRUSZKI	
PODAJ CENĘ:	0,00

8. KASOWANIE POZYCJI PARAGONOWEJ



wybór pozycji do skasowania ułatwia funkcja podgląd paragonu



1. KASOWANIE OSTATNIEJ POZYCJI PARAGONOWEJ

1



2



2. KASOWANIE POZYCJI ZE ŚRODKA PARAGONU

- GRUSZKI	2,00
1,000 kg	

1



2



naciskamy do chwili pojawienia się pozycji do skasowania

3. POTWIERDZENIE SKASOWANIA WYBRANEJ POZYCJI PRAGONOWEJ



skas. GRUSZKI	
1,000 kg	2,00

4. NASTĘPNIE MOŻEMY KONTYNUOWAĆ SPRZEDAŻ LUB ZAKOŃCZYĆ PARAGON



jeżeli znajdujemy się w podsumie paragonu i chcemy skasować pozycję to:

4 P. SUMA PLN	8,00
GOTÓWKA PLN	8,00

1



2



9. ANULOWANIE CAŁEGO PARAGONU

4. GRUSZKI 1,000 kg	2,00
------------------------	------



 jeżeli znajdujemy się w podsumie paragonu to należy najpierw nacisnąć klawisz WYJDŹ:

4 P. SUMA PLN	8,00
GOTÓWKA PLN	8,00



10. WYMIANA PAPIERU

STOSUJ DLA OCHRONY DRUKARKI
MASKOWNICĘ WYJŚCIA PAPIERU

o t w i e r a n i e p o k r y w y

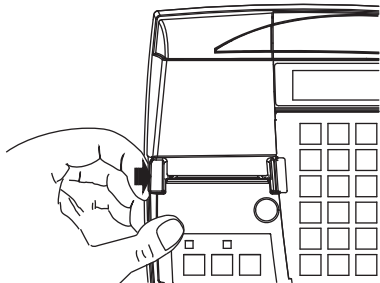

z a m y k a n i e p o k r y w y

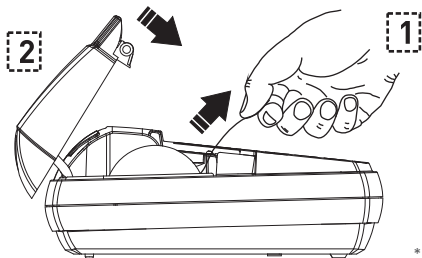

przy każdej wymianie papieru należy skontrolować, czy w mechanizmie drukarki nie pozostały resztki papieru lub inne zanieczyszczenia

w k ł a d a n i e r o ł k i

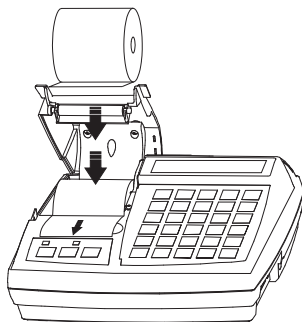

co 3 miesiące* należy usunąć pył i zanieczyszczenia z mechanizmu drukarki pędzelkiem, silnym strumieniem powietrza lub wykałaczką (m.in na kołach zębatych wałka)

* co 1 miesiąc w środowisku o zwiększonym zapyleniu

11. WYMIENNE WKŁADKI Z OPISEM KLAWIATURY

- wymienne wkładki zostały przygotowane dla wybranej grupy użytkowników.
- zdefiniowano różne znaczenie klawiszy naciskanych wprost i z lewym klawiszem wyboru.
- możliwe jest dodatkowe zdefiniowanie do 4 znaczeń na pojedynczym klawiszu (jednym klawiszem wyboru, z dwoma lub bez).

USŁUGA 2 - z użyciem lewego klawisza wyboru

USŁUGA 1 - naciskamy klawisz bezpośrednio

USŁUGA 1
USŁUGA 2
A A

po wybraniu usługi należy wprowadzić cenę i zatwierdzić

1. USŁUGA 2
PODAJ CENĘ: 0,00



ZUK ELZAB SA



ul. ELZAB 1
41-813 Zabrze



+48 32 272 20 21



+48 32 272 25 83

www.elzab.pl



www.facebook.com/ElzabSA



[www.youtube.com/user/
ELZABmarketing/videos](https://www.youtube.com/user/ELZABmarketing/videos)

Partner Handlowy ELZAB SA